



13345-85

10-96

Tin-plate and black plate.  
Specifications

13345—85

09 7500 11 1530 11 1510

01.01.87

( , ) , -

1.

1.1.

, , , , - , , - .  
- ; - ; - .  
- ; - ; - .  
; - ; - .  
;

1.2.

( .1): :

	09 7500 1530 11 1510	, , , - , , -

:

,  
;

: Al, 2, , , ;

:  
— I II ,  
;  
— I, II, III ,  
— 1, , .

( , . 3).

2.

2.1.

: 18, 20, 22, 25, 28, 32 36.

2.2.

1

( ) .2.

2.3.

( )

±10 %; — 0,01

.2.

			1
18	0,18	+0,01 -0,02	0,01
20	0,20		
22	0,22	+0,01	
25	0,25	-0,02	
28	0,28		

. 2

			1
32	0,32	±0,02	0,02
36	0,36	±0,02	0,03

2.4.

,

. 3.

3

	18, 20, 22, 25, 28, 32, 36	712, 724, 820, 836, 910, 965, 1000, 1024	712 724 820 836 1000 1024	512, 635, 724, 743 820, 910 658, 820 712, 724 716, 820, 910 820, 910 712
	20, 22, 25, 28, 32, 36	—	712	512
-	18, 20, 22, 25, 28, 32, 36	712, 724, 820, 836, 1000, 1024	712 724 770 810 820 836 1000 635, 1024	512, 635, 724, 743, 794, 820, 910 658, 820 642, 648 910 658, 712, 716, 724, 844, 910 716, 820, 910 820, 910 712

(  
2.5. , . 2, 3).

. 4.

( )	-0,0 +3,0	-0,0* +3,0
( )	-2,0 +3,0	-2,0 +4,0

\*

+ .

2.6. 712 -  
 1,5 ; , -  
 — 1,0 . 712 —  
 0,25 %; , -  
 — 0,20 % .  
 ( , . 3).  
 2.7. 0,15 % ( -  
 ) 1 .  
 2.8. 5 , — 10 .  
 , 22, 712 , ,  
 1: 22— 712— — 13345-85  
 , 22,  
 712 , 512 , , ,  
 III: 22—712x512— — —III 13345-85  
 ( , . 3).

3.

3.1.

3.1.1.

08 , 08 , ,

1050.

3.1.2.

. 5.

	- HR 30	
1	53±3	57±3
2	57±3	61±3
	61±3	65±3
	65±3	68±3
	70±3	73±3

3.1.3.

Al, 2, ,  
. 6.

		, ,		
		Al, 2		
18	0,18	6,2	5,7	5,2
20	0,20	6,4	5,9	5,4
22	0,22	6,7	6,2	5,7
25	0,25	7,0	6,5	6,0
28	0,28	7,4	6,9	6,4
32	0,32	7,7	7,2	6,7
36	0,36	8,0	7,5	7,0

3.1.4.

, . 6.  
3.1.5. ( , . 2).  
3.2.

Ra

0,63

2789.

3.2.2.

3.2.3.

. 7.

		1 1
		1,5 ; ; , - -
		, - , : 25 ; ( 5 ); ; ( 6 .) 1/2 ; 5

( , . 3).  
**3.2.4.**  
**3,5%** , : **10** ,  
 **$\pm 10\%$** ,  
 ,<sup>+3,0</sup>  
 20 , -20 , <sup>+4,0</sup>  
**25** , ( ),  
**5** , ,  
**1/2**  
**5**  
**3.3.** -  
**3.3.1.** **01 01**  
**860.**  
**0,14 %**, — **0,04 %**.  
 ( , . 3).  
**3.3.2.** -  
 , **.8.**

, 1 2,

I	25,0	23.0
II	33,6	28.0

3.3.3.

33,5 / 2. , 39,2 / 2. -

3.3.2, 3.3.3. ( , . 2).  
3.3.4.

.9.

9

1

2 — 2 , 3 ; 1,5 ;  
( 3 ) ; 2

50 2; 5 -  
, 10 ; -  
25



			1
		5	; 50 <sup>2</sup> ;
		5	;
		5	;
		6	1/2 ; ) (

3.3.5. I

, II — 1 2 .

3.3.6.

3.3.7.

: ±10%, 10, 3,5 %, , 5, 10 ., 25, 5, 5, 1/2 ( , . 3).

		1 2,		
I	2,8/2,8	5,6	2,23/2,23	4,46
	5,6/5,6	11,2	5,25/5,25	10,50
	8,4/8,4	16,8	7,60/7,60	15,20
1	2,8/5,6	8,4	2,23/5,25	7,48
	2,8/8,4	11,2	2,23/7,60	9,83
	5,6/8,4	14,0	5,25/7,60	12,85

1 1

, ,

, ,

:

; 3 ; , -

; 1 ; 1 , -

3 ; ;

1,5 ; 2 ;

,

,

:

5

50 2; 5 -

25 ;

30 2,

; 3 5 -

5 ; 10 ; -

5 ;

5 ;

1/2 ;

6 . ;

;

3.4.

3.4.1.

860

99,90 %.

01 01

3.4.2.

.10.

3.4.3.

8728.

3.4.4.

-  
-

. 11.

3.4.5.

-  
:

5 %

10

±10 %,

>

25

3

5

5

10

5

5

1/2

4.

4.1.

,  
,

,

:

-

;

(

);

;

;

« »;

;

;

;

;

;

(

\_\_\_\_\_

2).

4.2. , -  
 1 % ,

( , . 3). -  
 4.3. ,

1 ,

( , . 2). -  
 4.4. -

7566.

5.

5.1.

5.2. ( 6507) -

0,004

15 .  
 5.3.

( 427), ( 7502) -

5.4.

$$R. = \bullet 100 \% ( . 1).$$

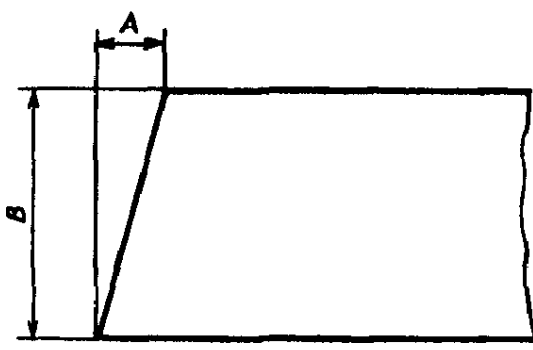

. 1

( , . 3).

5.5.

1 : - \* 100 % ( . 2).

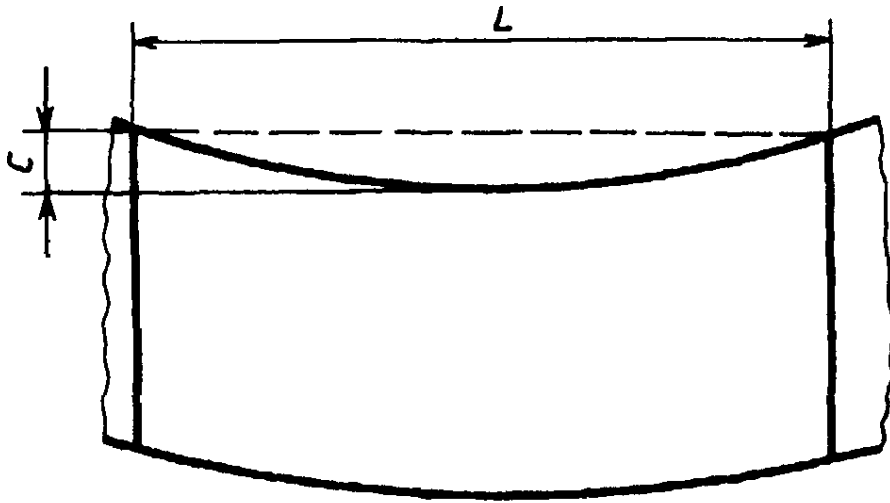

Черт. 2

5.6.

(

5.7.

, . 3).

. 3—5.

26877.

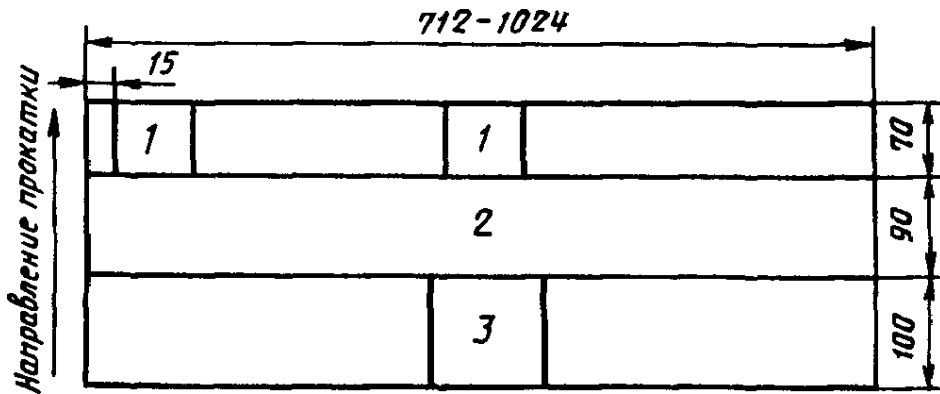

1 —

90

(70x70

); 2—

3—

(100x100 ) ;

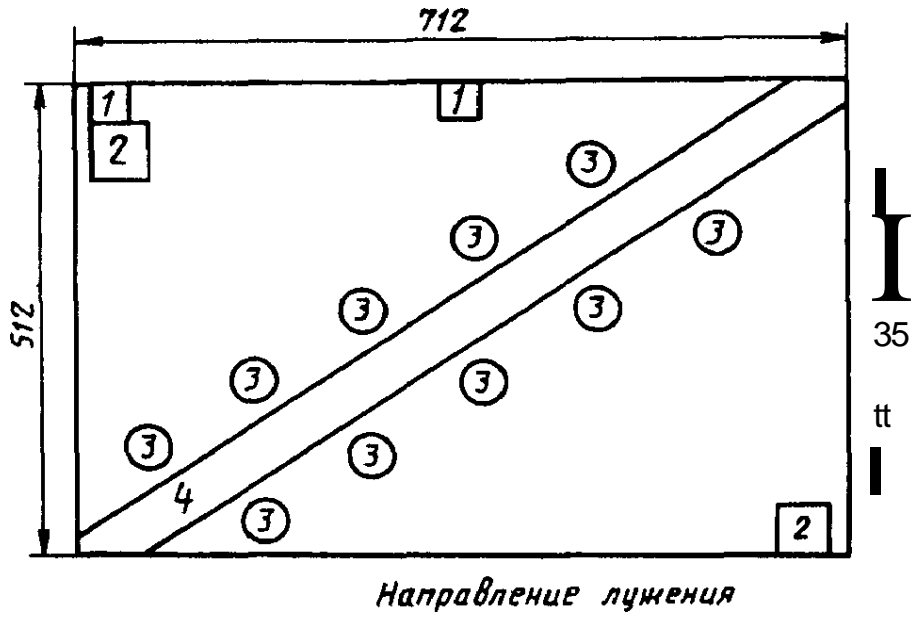

1— (70x70 ); 2—  
 (100x100 ); 3—  
 (0 20 ); 4— 90

. 4

1,5 *			
1		1	£
Z			§
® ® ® ® ® ® ® ® ® ®			§

1— (70x70 ); 2—  
 90 ; 3—  
 (0 20 )

. 5

( , . 2).

5.8.

1.

5.9.  
10510

5.10. ( , . 2).

5.11.

2789.

5.12.

( ) ,

. 5.9—5.11.

( , . 2).

5.13.

3

2.

( , . 3).

5.14.

15483.0 —

15483.10.

5.15.

3.

5.16.

5.16.1.

0,5

0,5

5.16.2. -

, 7,85 / 3.

. 1 2 -

4.

6. , ,

6.1. , , —

7566.

6.2.

6.3. , 50,

6.3.1.

1,5 .

6.3.2.

15 — ;

1,5 — -

6.4.

712—1024

400 500 . —

1200 .

6.3—6.4. ( , . 3).

6.5.

15846.

6.6. -

1 — (50±5) ;

- (75±5) ;

- (100±5) .



6.6.1.

— 14192.

6.7.

:

,

,

-

;

;

;

;

( );

;

;

;

;

« »;

;

,

;

;

;

6.8.

)

,

,

« »

«

».

6.7, 6.8. (

,

3).

6.10.

6.11.

6.12.

,

+4

80 %.

1.

1.1.

70x70

.3—5

1.2.

1.3.

: 50 / 3

( 24363),

50—70 "

25 / 3  
( 6709).

( 18300).

2.

2.1.

23677.

(

, . 3).

2.2.

30 ,

294

(30 )

1,588 ,

2.3.

$R_a$

0,32

2789.

(

, . 3).

2.4.

2.5.

( ).

3.

3.1.

23677.

(

, . Ns 3).

3.2.

6

3.3.

294 (30 ). : 29,4 (3 )

3.4. ( )

3.5. -

3.6. ±2 ±2 -

3.7. 0,25—0,28 5 -

23677. -

HR30TA.

3.8. 0,25 0,28

	, HR30T
0,18; 0,20	-2,0
0,22	-1,0
0,25; 0,28	,
0,32	+1,0
0,36	+2,0

0,22

0,32 —

0,18

55

3.7, 3.8. ( 3), 55—2=53

1.

1.1.

. 4 5

1.2.

10 20 20 . 3).

(  
1.3.

-  
-

. 1.2.

2.

23932.

1770.

3118, 4530. 4232. 4202. 1,19 / 3.

0,1 / 3. 24363.

4202,

-

1 % (

). 10163, 6709.

860.

-

3778.

...

3.

3.1.

- 0,15 / 3; 1000 3. 5,1 3  
 80 0,2 500 3  
 -

3.2.

1000 3. : 7  
 500 3  
 1000 3 ,

1000 ( 3 ) 1 3  
 0,007 .  
 3.3.

0,15 / 3. - 0,1 / 3  
 10—20 3

250 3, 70 3  
 (4—5 )  
 10—15 , 30—35 ,

1—2 ( 1,19 / 3 ), 80 3  
 ( ) .

0,1 / 3 - -  
 1—2 3 0,15 / 3 -  
 1 %.

(7) , / 3,

— 1 3 , ;  
 Vi- , , 3;  
 — , 3.

- ; 0,2' 3. , -

3.4. 1000 3 : 32  
1,19 / 3. -

, 10 20 20 -

( , . 3).

4.

4.1. 100 3 10 20 3

( )

( , . 5 3).

50 3

4.3. 1—2 3  
1 %

5.

5.1. ( ), 1 2 ,

$$\hat{A} - \frac{10000}{s}$$

V— , 3;  
S — 10 20 , / 3;  
, 2 ( -

( 10 , . 3). ) -

5.2. -

1.

.4 100x100 ,

2.

11239. 23932. 4206.  
4204

0,5 / 3.

6709. 18300.

3.

65—70° : 20 500 3  
: 2 290 3  
0,5 / 3 200 3 10 3  
:

4.

100x100

10 -

( , . 3).

5.

(X) 1 3

$$X = \frac{W}{S},$$

S— , 2;  
W— .

1

	1000 , <sup>2</sup>	1000 , , , , , , ,						
		0,18	0,20	0,22	0,25	0,28	0,32	0,36
635x716	456,7	644	717	790	895	1005	1146	1292
712x512	366,4	518	575	633	719	805	920	1035
712x635	454,1	642	713	784	891	898	1141	1283
712x724	517,6	731	813	894	1016	1138	1300	1463
712x743	531,2	751	834	917	1042	1168	1334	1501
712x794	567,6	802	891	980	1114	1248	1426	1604
712x820	586,1	828	920	1012	1150	1288	1472	1656
712x910	650,4	919	1021	1123	1276	1430	1634	1838
724x658	478,5	676	751	826	939	1052	1202	1352
724x820	596	842	936	1029	1170	1310	1497	1684
770x648	501,1	708	787	865	983	1101	1259	1416
810x910	739,7	1045	1161	1277	1452	1626	1858	2090
820x716	589,4	833	925	1018	1157	1295	1481	1666
820x844	694,6	981	1091	1200	1363	1527	1745	1963
820x910	748,8	1058	1176	1293	1470	1646	1881	2116
836x716	600,9	849	943	1038	1179	1321	1509	1698
836x820	688	972	1080	1188	1350	1512	1728	1944
836x910	763,4	1079	1199	1318	1498	1678	1918	2157
1000x820	822,7	1162	1292	1421	1615	1808	2067	2325
1000x910	912,9	1290	1433	1577	1792	2007	2293	2580
1024x712	731,7	1034	1149	1264	1436	1608	1838	2068

2

	1000 , <sup>2</sup>	1000 , , , , , , ,						
		0,18	0,20	0,22	0,25	0,28	0,32	0,36
712	713,5	1008	1120	1232	1400	1568	1792	2016
724	725,5	1025	1139	1253	1424	1595	1822	2050
820	821,5	1161	1290	1419	1612	1806	2064	2322
836	837,5	1183	1315	1446	1644	1841	2104	2367



.2

	1000 , <sup>2</sup>	1000 , , , , , , ,						
		0,18	0,20	0,22	0,25	0,28	0,32	0,36
910	911,5	1288	1431	1574	1788	2003	2290	2576
965	966,5	1366	1517	1669	1896	2124	2428	2731
1000	1001,5	1415	1572	1730	1965	2201	2516	2830
1024	1025,5	1449	1610	1771	2013	2254	2576	2898

3

	1000 , <sup>*</sup>	1000 . , , , , , ,						
		0,18	0,20	0,22	0,25	0,28	0,32	0,36
712x512	366,7	518	576	633	720	807	920	1038

4. ( , . 3).

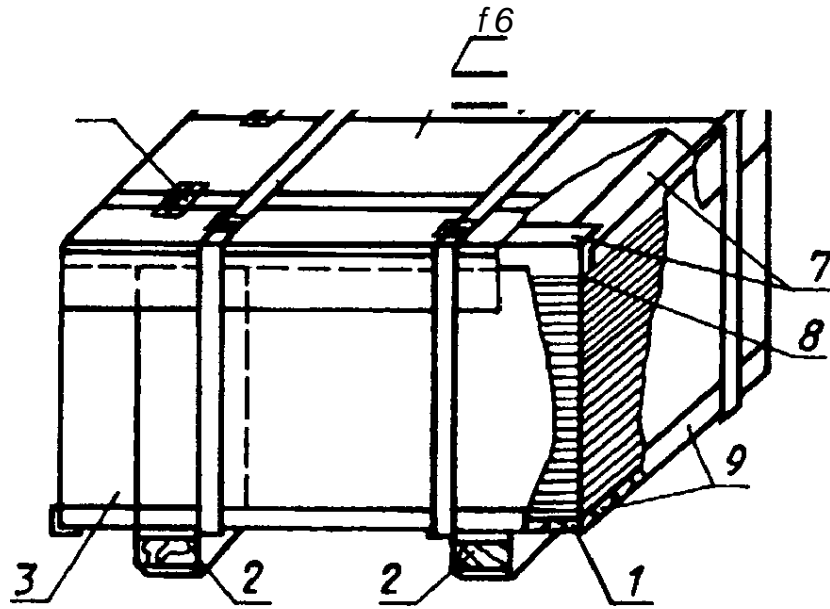

.1

60x80 , 7, 8. 2 -  
3. 7  
4. 9 5, -  
6

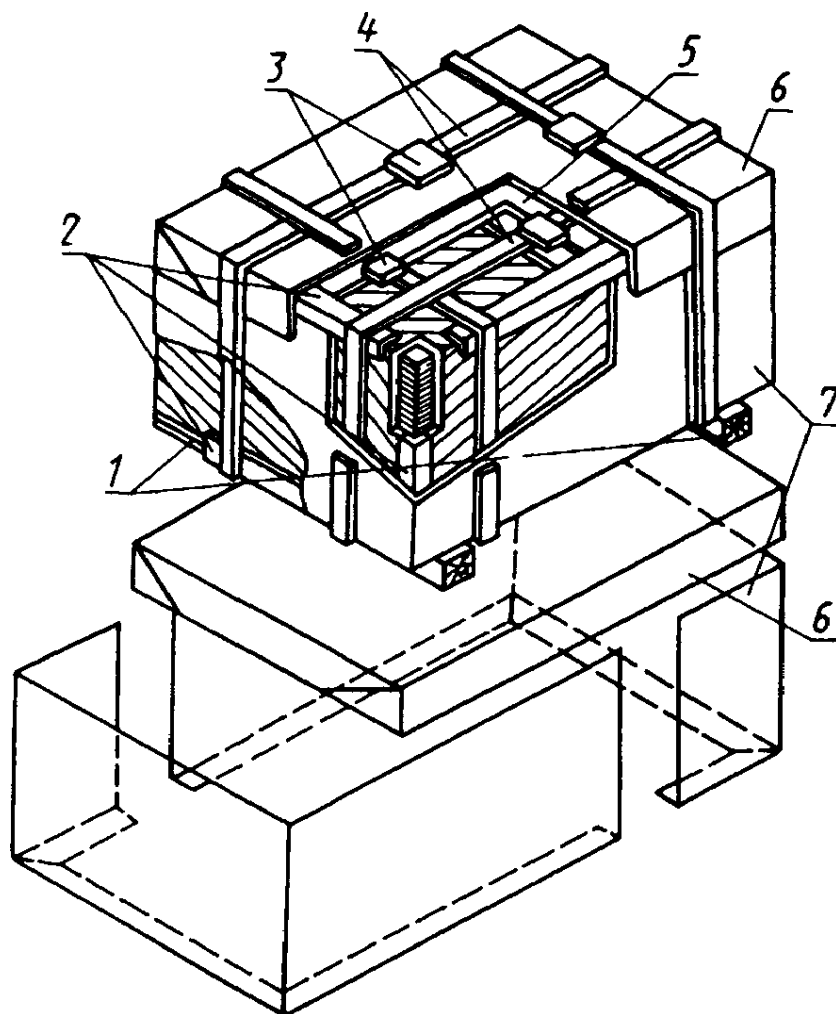

Черт. 2

80x80 ,  
8273 8828. 1760, -  
7933 5. 2,  
4. 7, -  
6 3.

Схема упаковки рулонов жести с горизонтальной осью

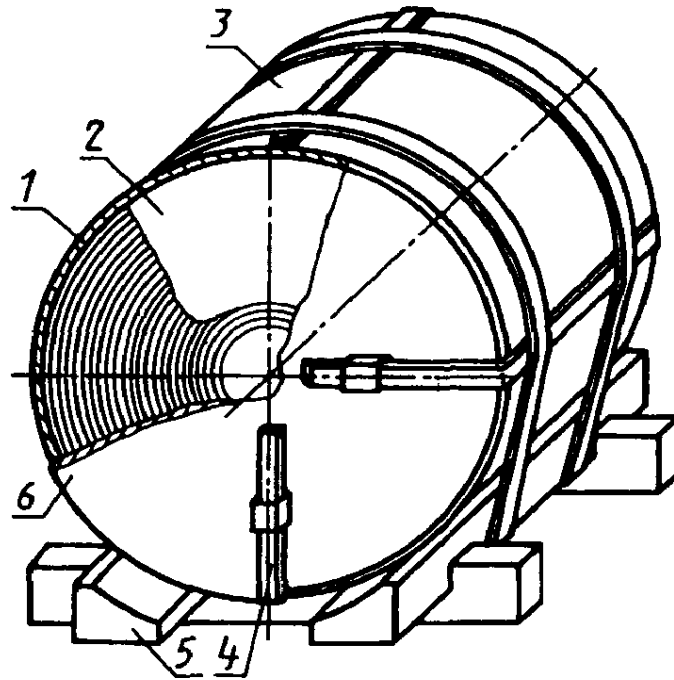

. 3

8273,  
8828

1

1760

2

8273,

3.

5,

6

4

( , . 3).

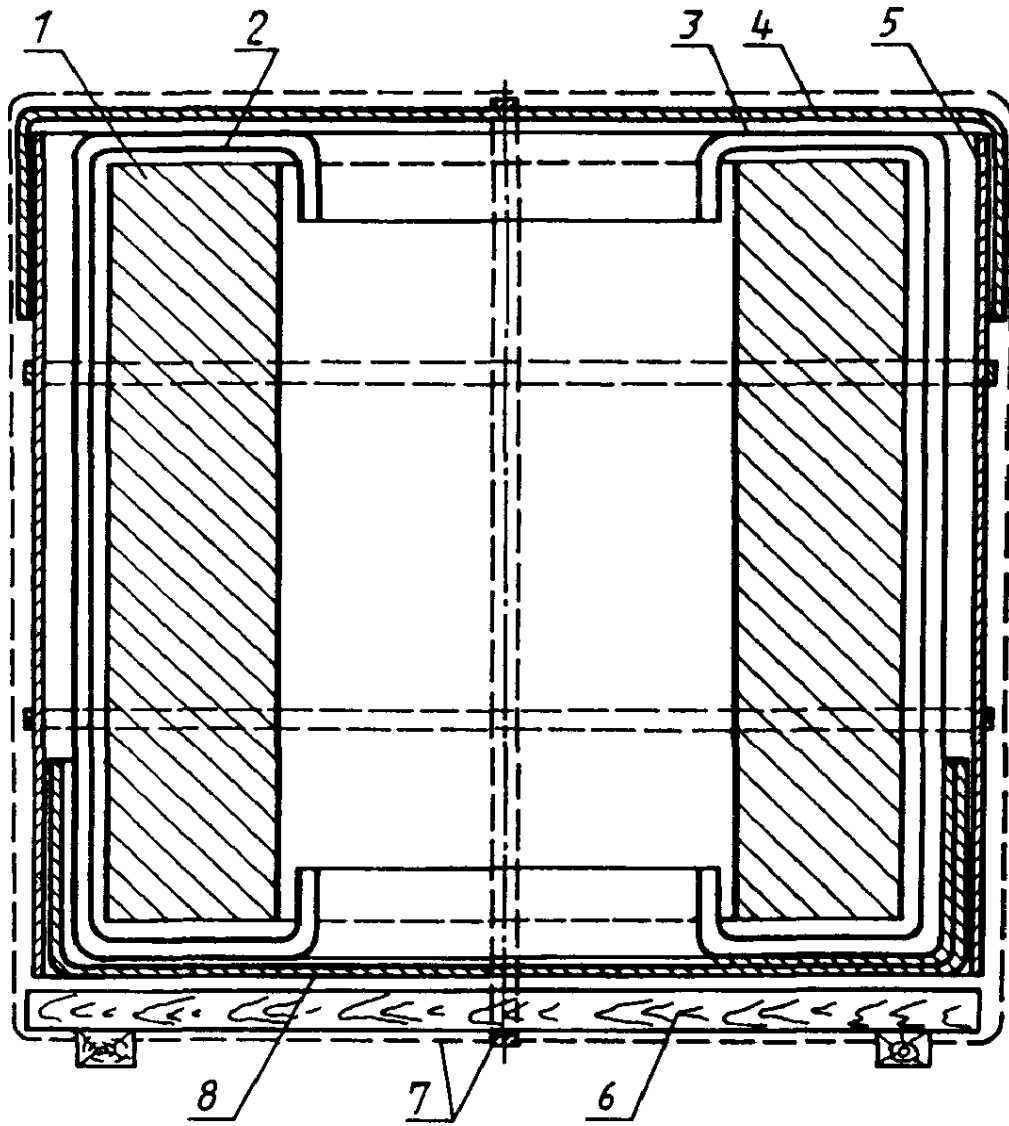

.4

- 1 — ; 2 — 8273; 3 — 8828;  
 4 — ; 5 — ; 6 — -  
 ; 7 — ; 8 —

1.

- A. . , - . ; . . , . . ;
- B. . , . . ; . . , . . ;
- . . , . . ; . . , . .
- , . .

2.

-  
29.12.85 4761

3.

13345-78, 15580-70, 18178-72

4.

-

,	,	,
427-75	5.3	
860—75	3.3.1, 3.4.1,	2
1050-88	3.1.1	
1760-86		5
1770-74		2
2789—73	3.2.1, 5.11,	1, 2.3
3118—77		2
3778-77		2
4202-75		2
4204-77		3
4206-75		3
4232-74		2
4530-76		2
6507-90	5.2	
6709—72		1, 1.3, 2, 3
7502-89	5.3	
7566—81	4.4, 6.1	
7933-89		5
8273—75		5
8728—88	3.4.3	

8828-89		5	
10163—76		2	
10510-80		5.9	
11239—76		3	
14192—%		6.6.1	
15483.0-78—	15483.10-78	5.14	
15846-79		6.5	
18300—87			1, 1.3; 3
23677-79			1
23932-90			2, 3
24363—80			1, 1.13; 2
26877-91		5.6	

5. 29.12.91 2296 -

6. ( 1997 .) 1,2, 3, -  
 1987 ., 1990 ., 1992 . ( 12—87, 6—90, 2—93)

021007 10.08.95. 05.06.97. 04.07.97.  
 . . . 1,86. .- . . 1,80. 215 . 663. . 480.  
 , 107076, , , 14.  
 — ."  
 , ., 6.  
 080102